

## STUURKOLOM - STUURWIEL 498 (1)

Updated 2017

### STUURKOLOM

498 A

STANDAARD (STD): NIET TE VERSTELLEN STUURKOLOM  
TILT: IN HOOGTE VERSTELBARE STUURKOLOM  
TELE: IN DIEPTE VERSTELBARE STUURKOLOM

### 68 STANDAARD OF TELESCOPISCHE KOLOM

#### STUURKOLOM ONDERZIJDE (STD & TELE)

498-08	68	VEER, ONDERZIJDE KOLOM
498-11	68	KAPJE ONDERSTE VEER (50mm LANG)
498-09	68	VULPLAATJE, VEER ONDERZ.
498-10	68	KLEM, VOOR VASTHOUDEN VEER, ONDERZ.

#### STUURKOLOM BOVENZIJDE (STD & TELE)

498-56A	68	LAGER, KOLOM, BOVENSTE
498-03	68	AFDEKKAP (2-DLG) BOVENZIJDE (LAKKEN)
498-04	68	AFDEKKAP (2-DLG) ONDERZIJDE (LAKKEN)
498-34A	68	NAAF (V. TELESCOPISCHE KOLOM)
498-34B	68	MOER & SCHIJF V. NAAF
498-34	68	SCHROEFJES (6) STUURWIELBEVESTIGING
498-29	68	TELE LOCK RING (TELESC. KOLOM)
498-31	68	TELE LOCK RING SCHROEVENSERIE (PAAR)
498-33	68	TELE LOCK RING STER SCHROEF
498-40	68	STIFT VOOR TELE STOP

#### CLAXON GEDEELTE (STD & TELE)

498-15	68-76	CLAXONDRUKKNOP (RAND/EMBLEEM/RING)
498-23	68	BEVESTIG.PLAATJE EMBLEEM IN KNOP
498-24A	68	CONTACTPLAATJE CLAXON, ONDER KNOP (ZONDER TELESCOPISCHE KOLOM)
498-24B	67-82	CONTACTPLAATJE CLAXON, MET TELESC.
498-25A	68-82	SCHROEFJES (3) V.CONTACTPLAATJE -24A
498-25C	68-82	SCHROEFJES (3) V.CONTACTPLAATJE -24B
498-27	68-82	SHIMPLAATJE ONDER CONTACT 498-24B
498-27A	68-74	SPACERRING ONDER CONTACT, MET TELE
498-25B	68-82	KLINKNAGELS (PLASTIC), CONT.PLAATJE (VOOR REPARATIE CONTACTPLAATJE)
498-26	68-82	CONTACTSTIFT (M. VEERTJE&HOUDERTJE)
498-26S	69-75	CONTACT SET CLAXON (498-25/25A/26/01A)

#### RICHTINGAANWIJZER (RAW) GEDEELTE (STD & TELE)

498-01	68	TERUGSTELNOK RAW SCHAKELAAR ZOND. TELESC. (SIGNAAL HOUDER) (INCL. 498-26)
498-01B	67-68	TERUGSTELNOK RAW SCHAKELAAR, MET TELESC. (INCL. 498-26)
498-36A	68	KNOPJE ALARMSCHAKELAAR, KORT TYPE
498-43	68-69	ARMPJE RAW BEDIENING
453-56	68	RICHTINGAANWIJZER SCHAKELAAR
		© DUTCH CORVETTE SUPPLIES
498-75A	68	PLASTIC COVER OVER RAW SCHAKELAAR
453-57B	68-82	SCHROEFJES VOOR RAW SCHAKELAAR

### 69-82 STANDAARD KOLOM (ZONDER TILT / TELE)

68-76

STANDAARD

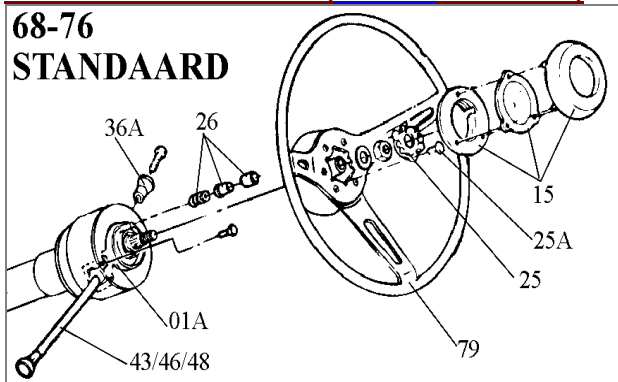

### STUURKOLOM ONDERZIJDE (STD)

498-56	69-82	LAGER, KOLOM, ONDERSTE BUIS
498-58	69-82	LAGER ADAPTER, PLASTIC
498-59	69-82	BORGCLIP, LAGER ONDERZ.
498-60	69-82	AFDEK KAPJE LAGER ONDERZ.
498-60A	69-82	VEER, ONDERZIJDE KOLOM (V.LAGER)
498-60B	69-79	SCHIJFJE VOOR VEER



498-56



498-58



498-60

### STUURKOLOM BOVENZIJDE (STD)

498-64	69-76	VEER, BOVENZIJDE KOLOM (ZONDER TELE)
498-65	77-79	VEER, BOVENZIJDE KOLOM (ZONDER TELE)
498-66	69-76	HUIS V. CONTACTSLOT (METAAL)
498-71	69-79	CIRKELPAL (PLASTIC) ZONDER T&T
498-73	69-78	"KEY WARNING" CONT. SCHAKELAARTJE
498-75B	69-77	STUURSTANG BORGPLAAT (ZONDER TELE)
498-35A	69-75	NAAF
498-28A	69-82	MOER & SCHIJF V. NAAF
498-28B	69-82	BORG VOOR MOER, CLIP OP STANG
498-34	69-82	SCHROEFJES (6) STUURWIELBEVESTIGING



498-66



498-71



498-75B



498-28B



498-34

### CLAXON GEDEELTE (STD)

498-15	68-75	CLAXONDRUKKNOP (RAND/EMBLEEM/RING)
498-23	68-75	BEVESTIG.PLAATJE EMBLEEM IN KNOP
498-17	76-80	KAPJE CLAXONKNOP, ZONDER EMBLEEM
498-19	76-80	EMBLEEM IN KAPJE, ZONDER T&T
498-22	76-80	BEVESTIG.PLAATJE EMBLEEM,ZONDER T&T
498-25	69-75	CONTACTPLAATJE ONDER KNOP, Z. T&T
498-25S	69-75	REVISIESETJE MET 498-25/25A/26/01A
498-25A	68-82	SCHROEFJES (3), CONTACTPLAATJE Z.T&T
498-25B	68-82	KLINKNAGELS (PLASTIC), CONT.PLAATJE (VOOR REPARATIE CONTACTPLAATJE)
498-26	68-82	CONTACTSTIFT (M. VEERTJE&HOUDERTJE)



498-15



498-17



498-25B



498-26

### RICHTINGAANWIJZER (RAW) GEDEELTE (STANDAARD)

498-01A	69-76	TERUGSTELNOK RAW SCHAKELAAR,Z.TELE
498-36A	68-71	KNOPJE ALARMSCHAKELAAR, KORT TYPE
498-36B	69-71	KNOPJE ALARMSCHAKELAAR, LANG TYPE
498-36	72-77E	KNOPJE ALARMSCHAKELAAR. 77- 1 <sup>E</sup> SERIE
498-36C	72-77	SCHROEFJE V. KNOP 498-36
498-37	77L-82	KNOPJE ALARMSCHAKELAAR, INCL. KNOP, VEERTJE EN SCHROEFJE
498-43	68-69	ARMPJE RAW BEDIENING
498-46	70-71	ARMPJE RAW BEDIENING
498-48	73-76	ARMPJE RAW BEDIENING
498-49A	77	ARMPJE RAW BEDIENING ( & WASH/WIPE)

## STUURKOLOM – STUURWIEL 498 (2)

- 453-59 69-76 RICHTINGAANWIJZER SCHAKELAAR (STD)  
 453-59A 77-79 RICHTINGAANWIJZER SCHAKELAAR (STD)  
 453-57A 69-82 VEERTJES IN RAW SCHAKELAAR (PAAR)  
 453-57B 68-82 SCHROEFJES VOOR RAW SCHAKELAAR



498-36A 498-36B 498-36 498-37



498-01A 498-48 498-49A

## 69-82 TELESCOPISCHE KOLOM (MET TILT / TELE)

### 69-75 TILT & TELE

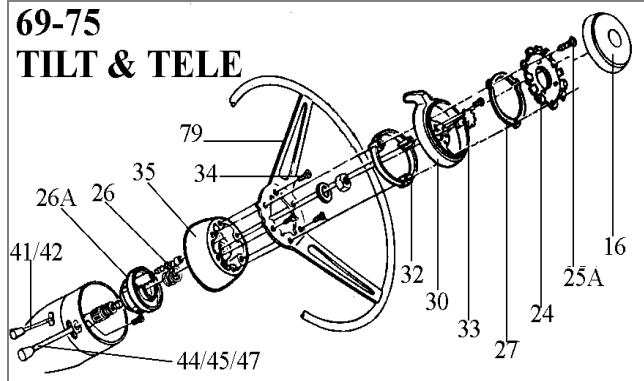

### TILT & TELE

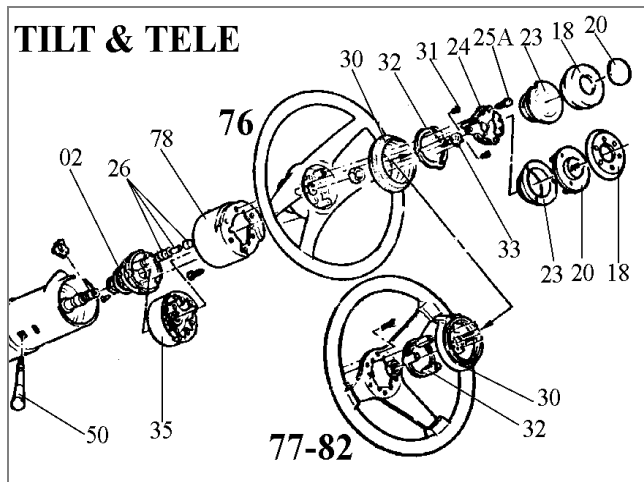

## STUURKOLOM ONDERZIJDE (T & T)

- 498-56 69-82 LAGER, KOLOM, ONDERSTE BUIS  
 498-58 69-82 LAGER ADAPTER, PLASTIC  
 498-59 69-82 BORGCLIP, LAGER ONDERZ.  
 498-60 69-82 AFDEK KAPJE LAGER ONDERZ.  
 498-61 69-76 AFDEKKAP KOLOM ONDERZ. (T&T)  
 498-61A 77-82 AFDEKKAP KOLOM ONDERZ. (T&T)



498-61 498-61A

## STUURKOLOM BOVENZIJDE (T & T)

- 498-57 69-82 LAGERSET, KOLOM BOVENZ. (BOVENSTE 2 LAGERS & TANDHEUGEL/SEGMENTSET)  
 498-57C 69-96 TANDHEUGEL/SEGMENT SET Z.LAGERS  
 498-55 69-82 LAGER LOS, BOVEN OF ONDERZ. (T&T) (ZIE OOK SET 498-57)  
 498-62 77-82 BOVENKOP MET LAGERBEHUIZING  
 498-57A 69-82 LOOPRING LAGER BOVENZ.  
 498-57B 69-82 VEER BOVEN IN KOLOM  
 498-63 69-76 BEHUIZING (PLASTIC), CONTACTSLOT  
 498-69 69-76 CONTACTSLOT TANDHEUGEL EN STANG  
 498-74 69-76 "KEY WARNING" ZOEMER SCHAKELAARTJE  
 498-75 77-82 "KEY WARNING" ZOEMER SCHAKELAARTJE

- 498-35 69-82 STUURWIELNAAF, 69-75 & 77-82  
 498-35B 69-75 RONDE KAP OVER NAAF  
 498-28A 69-82 MOER STUURWIELNAAF  
 498-28B 69-82 STANG CLIP, TBV MOER (DRIEHOEKVORM)  
 498-34 69-82 SCHROEFJES (6) STUURWIELBEVESTIGING  
 498-28C 69-82 U-SCHUIFCLIP OP BOVENSTE ASSTUK



498-57



498-63



498-75



498-35B



498-35



498-28C



498-62



498-57C

## STUURKOLOM – STUURWIEL 498 (3)

### TILT & TELE ONDERDELEN (T & T)

498-30 69-82 BLOKKERINGS(BORG) RING, TELE STAND  
498-31 68-82 SCHROEVENSET(2) BORGRING, TELE  
498-33 69-82 STERSCHROEF, NAAFBEVESTIG. BORGRING  
498-33A 69-76 BORGSTIFT TELE BORGING  
498-33A 77-82 BORGSTIFT TELE BORGING

498-41A 69E ONTGRENDEL ARMPJE, TILT  
498-41 69L-71 ONTGRENDEL ARMPJE, TILT  
498-42 72-74 ONTGRENDEL ARMPJE, TILT  
498-42A 75-78 ONTGRENDEL ARMPJE, TILT  
498-42B 79-82 ONTGRENDEL ARMPJE, TILT  
498-76 77-82 KAPJE OVER ARMPJE, PLASTIC  
498-72 69-82 SCHARNIERPIN V. "KANTELEN"



498-30



498-33



498-76



498-33



498-31



498-42



498-72

### CLAXON GEDEELTE (T & T)

498-16 69-75 CLAXONDRUKKNOP (RAND/EMBLEEM/RING)  
498-16B 77 CLAXONDRUKKNOP (RAND/EMBLEEM/RING)  
498-16C 78 CLAXONDRUKKNOP (RAND/EMBLEEM/RING)  
498-16B 79 CLAXONDRUKKNOP (RAND/EMBLEEM/RING)  
498-16A 80-81 CLAXONDRUKKNOP (RAND/EMBLEEM/RING)  
498-18 77-82 KAPJE CLAXONKNOP, ZONDER EMBLEEM  
498-20 77-79 EMBLEEM IN KAPJE, 77 & 79 (BEH. 78)  
498-21 78 EMBLEEM IN KAPJE (25 TH ANNIVERSARY)  
498-21A 80-81 EMBLEEM IN KAPJE  
498-23 77-82 BEVESTIG. PLAATJE EMBLEEM  
498-24 69-82 CONTACTPLAATJE ONDER KNOP, MET T&T  
© DUTCH CORVETTE SUPPLIES  
498-25C 69-82 SCHROEFJES (3) V. CONTACTPLAATJE -24  
498-27 68-82 SHIMPLAATJE ONDER CONTACT  
498-27A 69-74 SPACERRING ONDER CONTACT, MET T&T  
498-32 75-82 SPACERRING ONDER CONTACT, MET T&T  
498-25B 68-82 KLINKNAGELS (PLASTIC), CONT. PLAATJE (VOOR REPARATIE CONTACTPLAATJE)  
498-26A 69-82 CONTACTRING ONDER NAAF (MET VEER)  
498-02B 69-82 ISOLATIEPLAATJE OP VEER CONT. RING  
498-26 68-82 CONTACTSTIFT (M. VEERTJE & HOUDERTJE)

### RICHTINGAANWIJZER (RAW) GEDEELTE (T & T)

498-02 70-82 TERUGSTELNOK RAW SCHAKELAAR (TELE)  
498-02B 69-82 ISOLATIEPLAATJE OP VEER CONT. RING  
498-36A 68-71 KNOPJE ALARMSCHAKELAAR, KORT TYPE  
498-36B 69-71 KNOPJE ALARMSCHAKELAAR, LANG TYPE  
498-36 72-77E KNOPJE ALARMSCHAKELAAR. 77- 1<sup>E</sup> SERIE  
© DUTCH CORVETTE SUPPLIES  
498-36C 72-77 SCHROEFJE V. KNOP 498-36  
498-37 77L-82 KNOPJE ALARMSCHAKELAAR, INCL. KNOP, VEERTJE EN SCHROEFJE  
498-37A 77L-82 SCHROEFJE V. KNOP 498-37  
498-44 69 ARMPJE RAW, MET TELE  
498-45 70-71 ARMPJE RAW, MET TELE  
498-47 72-74 ARMPJE RAW, MET TELE  
498-49A 77 ARMPJE RAW (MET WIS/WAS FUNCTIE)  
498-50 78-82 ARMPJE RAW, MET TELE, ZONDER CRUISE  
498-51 78-79 ARMPJE RAW, MET TELE & CRUISE  
498-53 80 ARMPJE RAW, MET TELE & CRUISE  
498-54 81-82 ARMPJE RAW, MET TELE & CRUISE  
498-54A 79L-82 KANTEL BLOKJE RAW (RECHT) ARMPJE  
  
453-58 69-76 RICHTINGAANWIJZER SCHAK. MET T&T  
453-59 77-79E RICHTINGAANWIJZER SCHAKELAAR, VOOR GEBOGEN ARMPJE (79E), MET T&T  
653-05 79L-82 RICHTINGAANWIJZER SCHAKELAAR, VOOR RECHT ARMPJE (79L), MET T&T  
453-57A 69-82 VEERTJES IN RAW SCHAKELAAR (PAAR)  
453-57B 68-82 SCHROEFJES V. RAW SCHAKELAAR (PR)

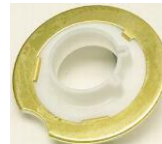

498-02



498-02B



498-51



453-59



453-57A



498-54A

### CONTACTSLOT GEDEELTE

498 B

[CONTACT SLOTTEN & SCHAKELAARS ZIE GROEP 427 & 453](#)



## STUURKLOLOM – STUURWIEL 498 (4)

### DIVERSEN STUURKOLOM 498 G

498-77	69-76	AFDEKKAPJE KABELS RAW SCHAK.,Z.TELE
498-78	69-82	AFDEKKAPJE KABELS RAW SCHAK.,M.TELE
483-19	68	AFDICHTING STUURKOLOM, BINNENZIJDE
483-19A	69-82	AFDICHTING STUURKOLOM, BINNENZIJDE
483-20	69-76	AFDICHTING STUURKOLOM, BUITENZ.(PR)
498-14	69-71	OPVULLING TUSSEN U-KLEM/KOLOM
498-07A	68	SCHROEFSET KOLOM AAN DASHB.STEUN
498-07B	68	BOUTSET (3) KOLOM AAN DASHBOARD
498-07C	69-82	BOUTSET (2) KOLOM AAN DASHBOARD

Interlock kabels: zie ook afbeeldingen groep 414

414-24	69-76	KABEL, AUTOMAATBAK N. STUURKOLOM "INTERLOCK" KABEL
414-25	69-75	KABEL, TRANSMISSIE "INTERLOCK" VAN 4-BAK NAAR STUURKOLOM
414-26	69-75	KABELSTEUN, VOORZIJD 4-BAK
414-27	69-75	KABELSTEUN, ACHTERZIJD 4-BAK
443-04	69-76	KABELCLIP AAN STEUN "MICKEY MOUSE"
414-28A	69	STICKER "WARNING" INTERLOCK KABEL

Stuurhuiskoppelingen: zie ook groep 497 voor de afbeeldingen

498-11A	67-69	KOPPELING COMPLEET, STD & TELE
498-12	67-69	KOPPELING STUURKOLOM, ONDERSTE, MET CANVAS-RUBBER VERBINDING **
498-13	69-82	KOPPELING STUURKOLOM, ONDERSTE, MET CANVAS-RUBBER VERBINDING (GM TYPE)**
498-12B	69-82	KOPPELING STUURKOLOM, ONDERSTE, MET CANVAS-RUBBER VERBINDING (IMITATIE)**
		** 498-12, 12B & 13 INCL. ONDERSTE FLENS
498-13A	67-82	KOPPELING FLENS, BOVENZIJD
498-13B	63-82	BOUT (12-PUNTS) VOOR KOPP.OF FLENS
498-12A	63-82	RUBBER/CANVAS GEDEELTE KOPPELING (VERVANGING) MET LOSSE BOUTJES
498-12C	67-82	RUBBER/CANVAS GEDEELTE KOPPELING MET BOUTJES/PENNEN (Z.FLENS)
498-13C	67-69	RUBBERTJES OP KOPP. PENNEN (PR)



498-12B

498-12A

498-13B



498-12

498-13

498-13A



498-12C

### STUURWIEL 498 H

498-83	68	STUURWIEL TEAK, ECHT HOUT
498-84	68	STUURWIEL PLASTIC, HOUTSTRUCTUUR
498-79	69-75	STUURWIEL NIEUW (REPRO, DUNNE UITV.)

498-80A	77-79	STUURWIEL MET ZILVER SPAKEN**
498-80B	80-82	STUURWIEL MET ZWARTE SPAKEN**
498-80C	82	STUURWIEL "COLLECTOR" UITVOERING**
498-80D	77-82	STUURWIEL MET CHROOM SPAKEN**

\*\* DEZE STUURWIELEN ZIJN REPRODUCTIES VAN DE ORIGINELE. VERKRIJGBAAR IN ALLE ORIGINELE INTERIEURKLEUREN. CORRECTE DIKTE EN STIKSELS.

498-80	68-82	STUURWIEL MET CHROOM SPAKEN (AFTERMARKET, diverse kleuren op aanvraag) Upgrade voor 68-75 en vervanging van 77-82. Voor 76 alleen toepasbaar wanneer de naaf naafkap, claxonknop en claxoncontact 69-75 gebruikt worden.
--------	-------	--



498-83



498-79



498-80A



498-80B



498-80